

**LVA (Materiál)**

- 1 - Tělo: Polyamide
- 2 - Šrouby: Fosfátovaná ocel
- 3 - Znaky:  
NBR  
FPM
- 4 - Průhledítko: Polyamide
- 5 - Štítek: natřený hliník
- 6 - Terminal cap: Nylon

Utahovací síla šroubu: 15Nm

**Rozměry:**

Rozměry v nádrži

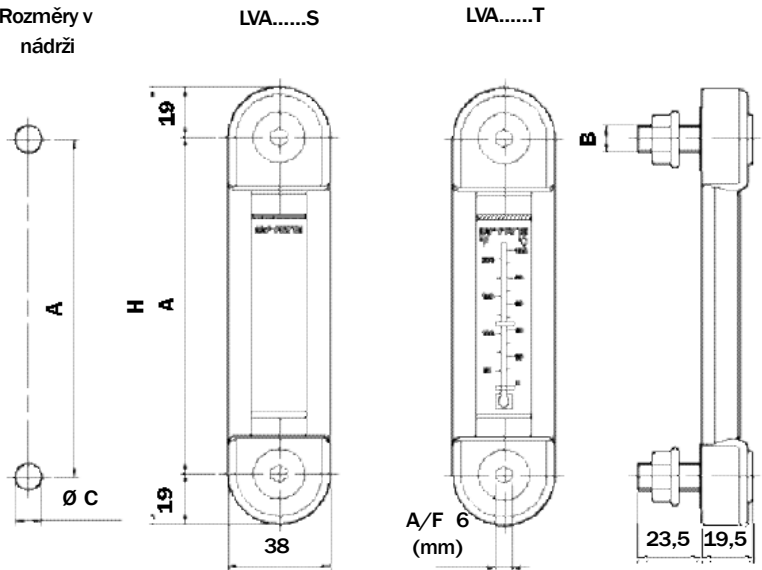

Velikost	A	H	Váha (Kg)
LVA10	76	114	0,13
LVA20	127	165	0,18
LVA30	254	292	0,23

Typ	B	C
LVA.....M10	M10	10,5
LVA.....M12	M12	12,5
LVA.....U38	3/8" UNC	10
LVA.....U12	1/2" UNC	13,5

**LVA20T.....S01**

**Objednací klíč:**

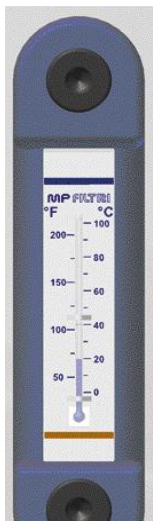

**LVA**

Příklad: LVA

1 - Size

- 10
  - 20
  - 30
- 2 - Příslušenství

- S Bez teploměru
- T S teploměrem

3 - Znaky

- A NBR

- 1
  - 2
  - 3
  - 4
  - 5
  - 6
- 4 - Tělo

- P Tělo polyamid

5 - Připojení

- M10 Sroub M10
- M12 Sroub M12
- U38 Sroub 3/8" UNC
- U12 Sroub 1/2" UNC

6 - Options

- S01 S nuts - Štítek MP Filtrů