

# Zubová čerpadla

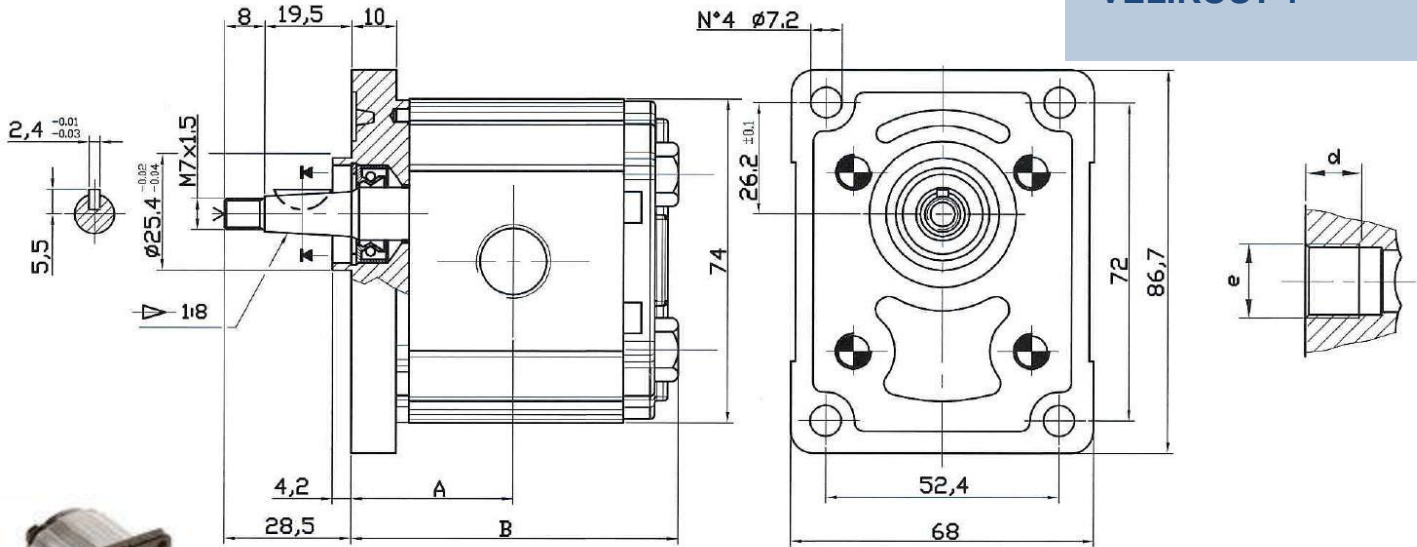

## VELIKOST 1



Připojení	Velikost	e	d
			mm
Vstup	3/8"	G 3/8"	14
Výstup	3/8"	G 3/8"	14

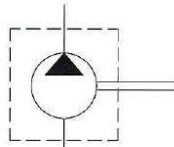

Typ	Geometrický objem (ccm/ot)	Max. pracovní tlak P1 (bar)	Max. krátkodobý tlak P3 (bar)	Max. otáčky (1/min)	Krutící moment při 150bar (N.m)	Rozměry		Číselný kód (otáčení proti směru hod. ručiček)	Číselný kód (otáčení po směru hod. ručiček)
						A	B		
OT 100 P07	0,73	200	240	5000	1,8	31,30	64,5	PS1007061S	PS1007061D
OT 100 P11	1,05	240	280	5000	2,4	31,90	65,6	PS1007062S	PS1007062D
OT 100 P16	1,55	260	300	5000	4,2	32,75	67,3	PS1007063S	PS1007063D
OT 100 P20	1,90	260	300	5000	5,2	33,45	68,7	PS1007064S	PS1007064D
OT 100 P25	2,50	260	300	5000	6,7	34,50	70,8	PS1007065S	PS1007065D
OT 100 P32	3,10	260	300	5000	8,3	35,50	72,8	PS1007066S	PS1007066D
OT 100 P40	3,80	260	300	4500	10,1	36,90	75,6	PS1007067S	PS1007067D
OT 100 P49	4,70	240	280	4500	12,7	38,45	78,7	PS1007068S	PS1007068D
OT 100 P58	5,55	200	240	4000	15,0	40,00	81,8	PS1007069S	PS1007069D
OT 100 P65	6,25	190	230	3750	16,8	41,25	84,3	PS1007070S	PS1007070D
OT 100 P79	7,60	170	220	3500	20,5	43,60	89,0	PS1007071S	PS1007071D

### Příklad objednacího kódu

OT 100 P 20 S / G 18 P1

Typ čerpadla

Pump

Geometrický objem

Směr otáčení  
S-proti směru hod.ručiček  
D-po směru hod. ručiček

evropská standartní příruba

Kónická hřídel (1:8)

Připojovací závit G (BSP)