

Pádové ventily

Hose burst valves cartridge

Typ/Type
VUBA

 Hydraulické schéma
 Hydraulic diagram

Funkce a použití:

Tyto ventily slouží k zamezení nekontrolovatelného pádu zatíženého válce (závaží, nákladu), důsledkem destrukce (porušení) trubky (hadice). Dojde-li k překročení nastaveného (nominálního) průtoku přes tento ventil, ventil průtok uzavře.

Materiály:

Těleso: Leštěná ocel.

Aplikace:

Zašroubovat ventil stranou „V“ ke zdroji tlaku a „C“ ke spotřebiči. Doporučuje se použít současně s regulátorem průtoku.

Na přání:

- Přednastavení ventilu na požadovaný uzavírací průtok (mělo by být cca 1,5 násobek průtoku v systému).
 - Otvor v talířku (specifikujte průměr otvoru), slouží pro pomalé automatické spouštění břemene při zavřeném ventilu.
 - Možnost dodat včetně tělesa.
- Typ MFF – vnitřní závit, Typ MMF – vnitřní / vnější závit (viz další strana)

Use and operation:

These valves are used to prevent uncontrolled descent of a load in case of hose failure. When it exceeds the valve setting (reaction flow), the valve block the flow.

Materials and features:

Body: steel, burnished

Applications:

Screw in the valve connecting V to the pressure flow and C to the actuator. The use together with a flow control valve is recommended.

On request:

- Preset hose bursts available (the reaction flow should be set 1,5 times more than the rate flow of the system). Please specify flow (lt/min) or distance S (mm) from the flat to the valve
- Hole on the flat (CODE/IF, please specify hole dimension) for a slow load descent with closed valve
- Valve completes with male-female or female-female thread body for in line mounting by the actuator

Křivky tlakových ztrát / Pressure drops curve

Teplota oleje: 50 °C – Viskozita: 30 cSt

Oil temperature: 50 °C – Oil viscosity: 30 cSt

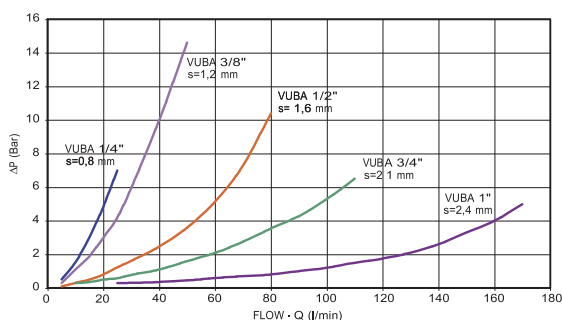

Průtok/mezera / Flow/Distance

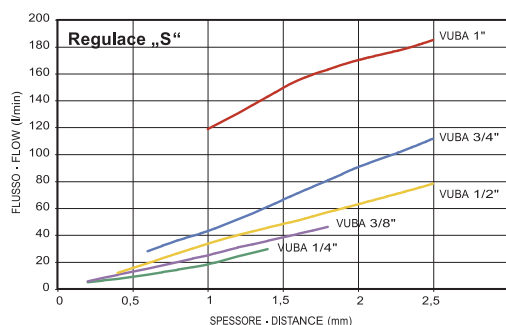

Typ/Type VUBA

Kód Code	Typ Type	Max. Průtok Max. flow Lt./Min	Max. tlak Max. pressure Bar
V0770	VUBA ¼"	25	350
V0780	VUBA ⅜"	50	350
V0790	VUBA ½"	80	350
V0800	VUBA ¾"	140	350
V0810	VUBA 1"	180	350

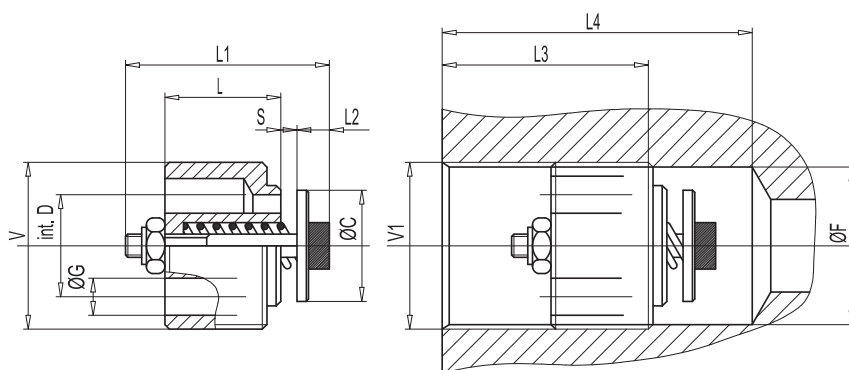

Kód Code	Typ Type	V – V1 GAS	L mm	L1 mm	L2 mm	L3 mm	L4 mm	ØC mm	ØG mm	ØF mm	ØD)(i) mm	S mm	Hmotnost Weight kg
V0770	VUBA ¼"	G ¼"	8	18	5	28	35	9,5	2,5	11,75	8	0,8	0,006
V0780	VUBA ⅜"	G ⅜"	10,5	23	5	31	40	12,5	3,5	15,2	10,5	1,2	0,012
V0790	VUBA ½"	G ½"	13	29	5	33	43	15	4,5	19	12,5	1,6	0,024
V0800	VUBA ¾"	G ¾"	18	34	7	40	53	18,5	6	24,5	16	2,1	0,048
V0810	VUBA 1"	G 1"	20	40	8	43	66	25	7	30,5	19	2,8	0,098

Typ/Type MFF

Kód Code	Typ Type	V – C1 GAS	L1 mm	L2 mm	L3 mm	E mm	Hmotnost Weight kg
V0771	VUBA ¼" + MFF	G ¼"	50	16	28	19	0,072
V0781	VUBA ⅜" + MFF	G ⅜"	58	17	31	24	0,132
V0791	VUBA ½" + MFF	G ½"	62	18	33	27	0,146
V0801	VUBA ¾" + MFF	G ¾"	75	21	40	32	0,220
V0811	VUBA 1" + MFF	G 1"	85	26	43	41	0,452

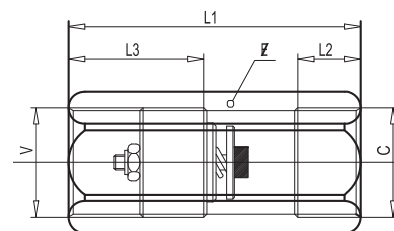

Typ/Type MMF

Kód Code	Typ Type	V – C1 GAS	L1 mm	L2 mm	L3 mm	E mm	Hmotnost Weight kg
V0772	VUBA ¼" + MMF	G ¼"	50	12	28	19	0,064
V0782	VUBA ⅜" + MMF	G ⅜"	58	13	31	24	0,120
V0792	VUBA ½" + MMF	G ½"	62	14	33	27	0,140
V0802	VUBA ¾" + MMF	G ¾"	75	16	40	32	0,228
V0812	VUBA 1" + MMF	G 1"	85	19	43	41	0,456

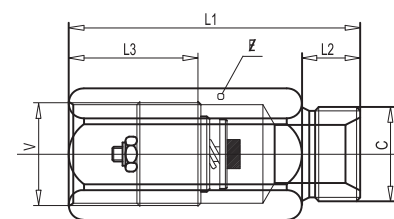

OBJEDNACÍ KLÍČ – PŘÍKLAD:

velikost G ⅜"

VUBA ⅜" code V0780